

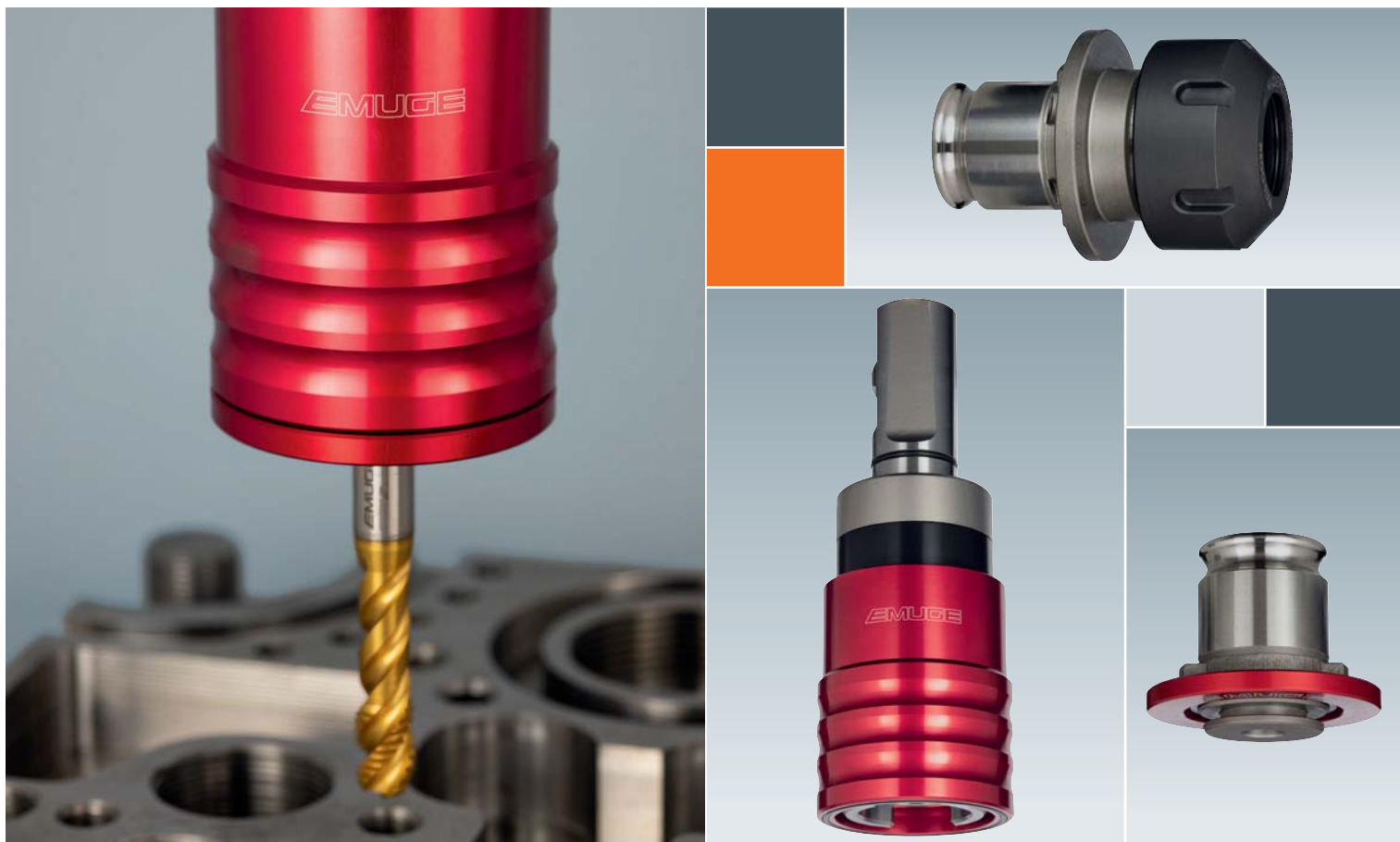

■ Made
■ in
■ Germany



ソフトシンクロ クイックロック Softsynchro® QuickLock

EMUGE

ソフトシンクロ機能搭載クイックチェンジ式タップホルダー
Quick-Change Tap Holders with Proven Softsynchro® Technology

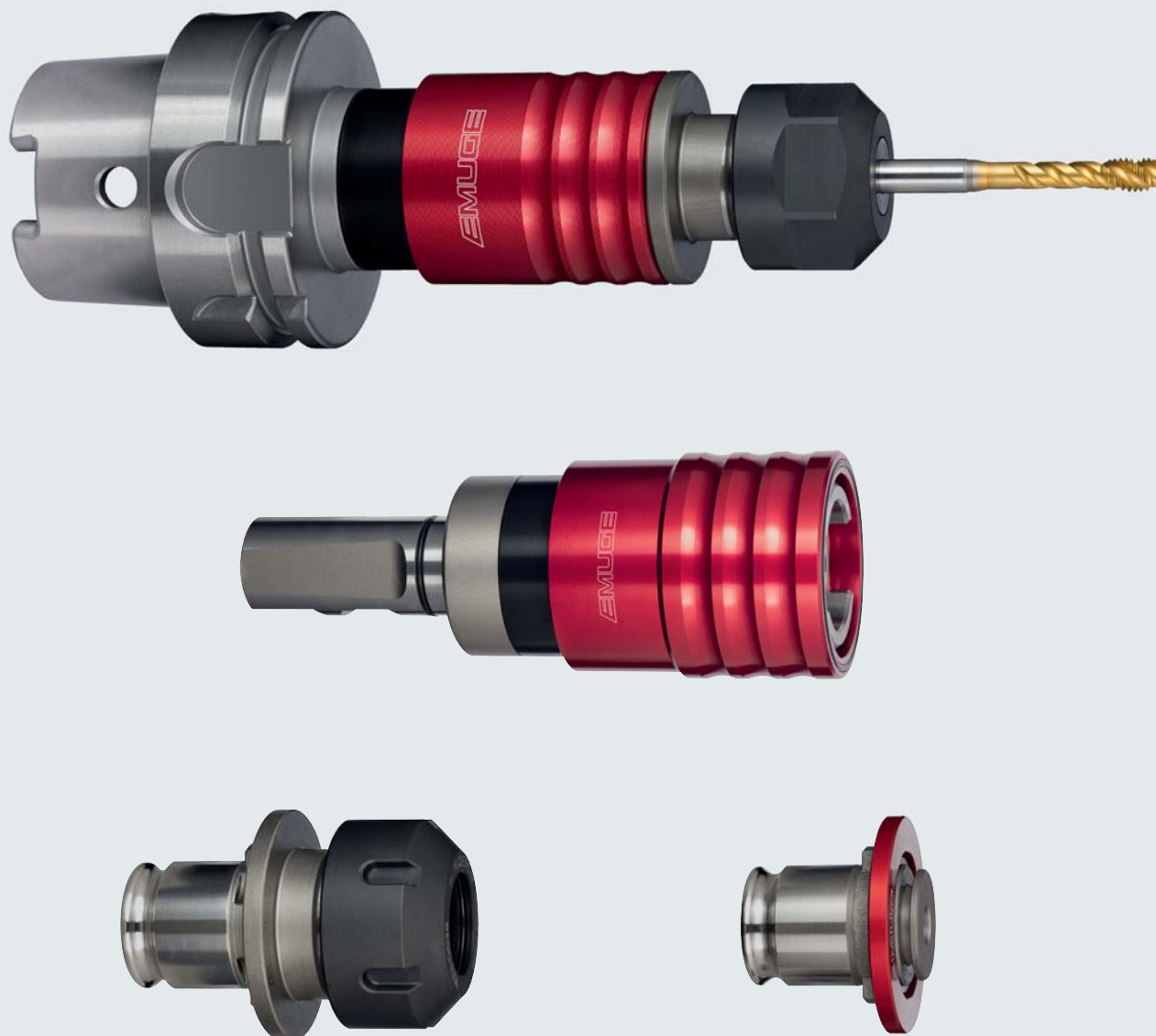

ソフトシンクロ クイックロック Softsynchro® QuickLock

**特長:**

- ツールなしでアダプタの交換が可能なクイックチェンジ式
- 大きな径のリングハンドルがホルダーを切くずや切削油からしっかりと防ぐ
- 機上でのタップ交換もワンタッチで簡単に行うことが可能
- クイックチェンジアダプタとホルダーは特別に厳しい公差で製造され、径方向のクリアランスを最小化
- EM / クイックロックアダプタとクイックロックホルダーの組み合わせで、軸方向にも径方向にも完全なシールを実現
- コレットを使用する EM-Z / クイックロックアダプタはタップ突出し長さの調整が可能
- 市場で評価されたソフトシンクロ技術を搭載
- 従来タイプのクイックチェンジアダプタも装着が可能

Specifications:

- Change of the quick-change adapter without additional tool
- Sealed grip sleeve which protects the quick-change tap holder against chips and emulsion
- The threading tools clamped in the quick-change adapter can be changed without tools in the machining centre
- Reduced radial backlash between quick-change adapter and quick-change tap holder
- The quick-change tap holder combined with quick-change adapters EM/QuickLock and EM-Z/QuickLock is axially and radially hermetically sealed against dirt
- The quick-change adapter type EM-Z/QuickLock with collet enables a length preadjustment of the threading tools
- Proven Softsynchro® technology
- Compatible with all commercial adapters

Softsynchro® QuickLock

DIN 69893 A



p_{max}
50bar
(700psi)



DIN 69873 データチップ用穴付き
With bore for data chip according to DIN 69873

コンプレッション C T テンション
Compression Tension

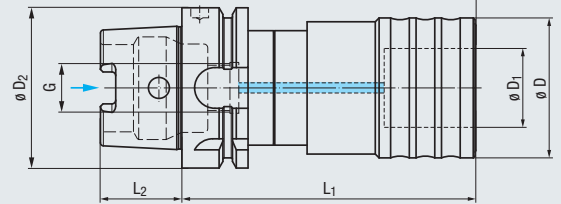

同期タッピング機能
付きの機械専用です

For use on machines
with synchronous spindle

タイプ Type			$\varnothing D_2$	$\varnothing D$	$\varnothing D_1$	L_1	L_2	G	C	T	製品型番 Article no.	
Softsynchro® 1 クイックロック	M4 - M12	EM 01(-Z) / クイックロック	HSK-A63	39	19	90	32	M18 x 1	0.5	0.5	F3601C04.1	●
			HSK-A100	39	19	96	50	M24 x 1.5	0.5	0.5	F3601C06.1	●
Softsynchro® 3 クイックロック	M8 - M20	EM 03(-Z) / クイックロック	HSK-A63	55	31	115	32	M18 x 1	0.5	0.5	F3603C04.1	●
			HSK-A100	55	31	122	50	M24 x 1.5	0.5	0.5	F3603C06.1	●

特殊品も製作致します。
Further designs upon request

アクセサリ

Accessories



クイックチェンジアダプタ EM/クイックロック
Quick-change adapters EM/QuickLock ▶▶ 6



クイックチェンジアダプタ EM-Z/クイックロック
Quick-change adapters EM-Z/QuickLock ▶▶ 7



クーラントチューブとレンチ
Coolant tubes and wrenches

Softsynchro® QuickLock

DIN 1835 B+E



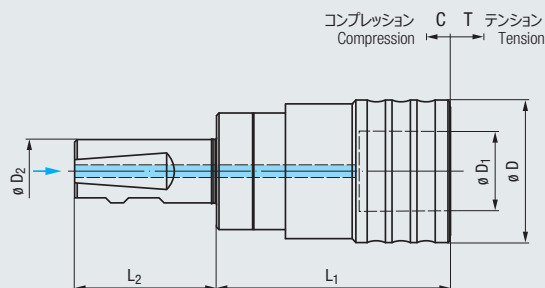

p_{max}
50bar
(700psi)



同期タッピング機能
付きの機械専用です

For use on machines
with synchronous spindle

タイプ Type			$\varnothing D_2$	$\varnothing D$	$\varnothing D_1$	L_1	L_2	C	T	製品型番 Article no.	
Softsynchro® 1 クイックロック	M4 - M12	EM 01(-Z) / クイックロック	20	39	19	67	51	0.5	0.5	F3601G25.1.44	●
			25	39	19	67	57	0.5	0.5	F3601G26.1.44	●
Softsynchro® 3 クイックロック	M8 - M20	EM 03(-Z) / クイックロック	25	55	31	94	57	0.5	0.5	F3603G26.1.44	●

特殊品も製作致します。
Further designs upon request

アクセサリ Accessories



クイックチェンジアダプタ EM/クイックロック
Quick-change adapters EM/QuickLock ▶▶ 6





クイックチェンジアダプタ EM-Z/クイックロック
Quick-change adapters EM-Z/QuickLock ▶▶ 7





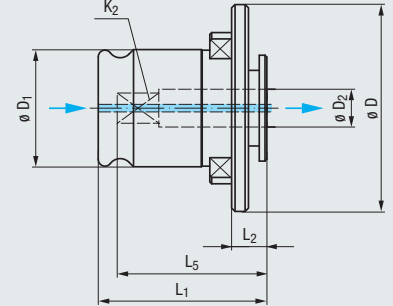

アダプターシャンク
Adapter shanks

EM/QuickLock



タイプ · Type	EM 01-クイックロック	EM 03-クイックロック
	M4 - M12	M8 - M20
ϕD	39	55
ϕD_1	19	31
L_1	29	45
L_2	7	10

DIN				製品型番 Article no.	L_5		製品型番 Article no.	L_5	
ϕD_2	K_2								
4,5	3,4	M4	M6	F4521104.6	23	●			
6	4,9	M4,5 - M6	M8	F4521106.6	25	●			
7	5,5	M7	M9 - M10	F4521107.6	25	●			
8	6,2	M8	M11	F4521108.6	26	●	F4523108.6	38	●
9	7	M9	M12	F4521109.6	27	●	F4523109.6	39	●
10	8	M10		F4521110.6	27	●	F4523110.6	40	●
11	9		M14				F4523111.6	41	●
12	9		M16				F4523112.6	41	●
14	11		M18				F4523113.6	43	●
16	12		M20				F4523114.6	44	●

JIS				製品型番 Article no.	L_5		製品型番 Article no.	L_5	
ϕD_2	K_2								
5	4	M4		F4521207.6	22	●			
5,5	4,5	M5		F4521915.6	25	●			
6	4,5	M6		F4521916.6	25	●			
6,2	5		M8	F4521920.6	25	●	F4523920.6	37	●
7	5,5		M10	F4521107.6	25	●	F4523107.6	37	●
8,5	6,5		M12	F4521925.6	27	●	F4523925.6	38	●
10,5	8		M14				F4523933.6	40	●
12,5	10		M16				F4523215.6	42	●
14	11		M18				F4523113.6	43	●
15	12		M20				F4523944.6	44	●

1) 内部給油に対応
If used with taps / cold-forming taps with internal coolant supply

他のサイズも特殊製作致します。
Further sizes upon request

大径リングハンドルがホルダー前面をシーリングします。
Large ring handle enables sealing of the front face

EM-Z/QuickLock



p_{max}
50bar
(700psi)

L+ 2 mm

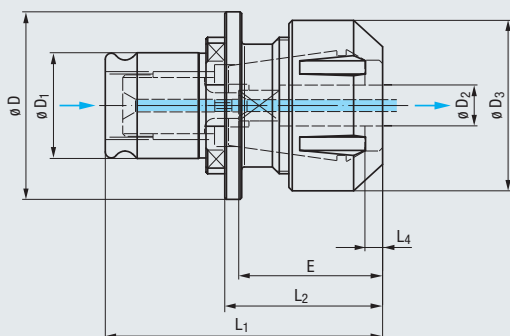

タイプ Type		$\varnothing D_2$			$\varnothing D$	$\varnothing D_1$	$\varnothing D_3$	L_1	L_2	L_4	製品型番 Article no.	
EM 01-Z/ クイックロック	M4,5 - M10	6 / 7			39	19	34	61	39,5	5	F4511001.6D6	●
	M8 - M12	8 / 9	ER 20 (GB)	Hi-Q/ERC 20	39	19	34	61	39,5	5	F4511001.6D8	●
	M10	10			39	19	34	61	39,5	5	F4511001.6D10	●
EM 03-Z/ クイックロック	M8 - M12	8 / 9			55	31	50	81,5	46,5	5	F4513001.6D8	●
	M10 - M16	10 - 12	ER 32 (GB)	Hi-Q/ERC 32	55	31	50	81,5	46,5	5	F4513001.6D10	●
	M18 - M20	14 - 16			55	31	50	81,5	46,5	5	F4513001.6D14	●

1) 内部給油に対応
If used with taps / cold-forming taps with internal coolant supply

特殊品も製作致します。
Further designs upon request

工具突出し調整スクリューとコレットナットは付属します。
Length adjustment screw as well as clamping nut for sealing disks are included in the delivery

大径リングハンドルがホルダー前面をシーリングします。
Large ring handle enables sealing of the front face

アクセサリ Accessories



タップコレット ER (GB)
Collets type ER (GB)



シーリングディスク DS/ER
Sealing disks type DS/ER



アダプターヘッド AEU
Adapter head AEU



クーラントフラッシュディスク Typ KS/ER
Coolant flush disks type KS/ER

クランプ長さ E Clamping depths E

コレットサイズ Collets				ER 20 GB	ER 32 GB
コレットナット Clamping nuts				Hi-Q/ERC 20	Hi-Q/ERC 32
DIN					
$\varnothing D_2$	K_2			E	E
6	4,9	M4,5 - M6	M8	31	
7	5,5	M7	M9 - M10	31	
8	6,2	M8	M11	36	36
9	7	M9	M12	37	37
10	8	M10		41	41
11	9		M14		42
12	9		M16		42
14	11		M18		44
16	12		M20		45

JIS用コレットについては別途お問い合わせください。
Please ask for JIS collets

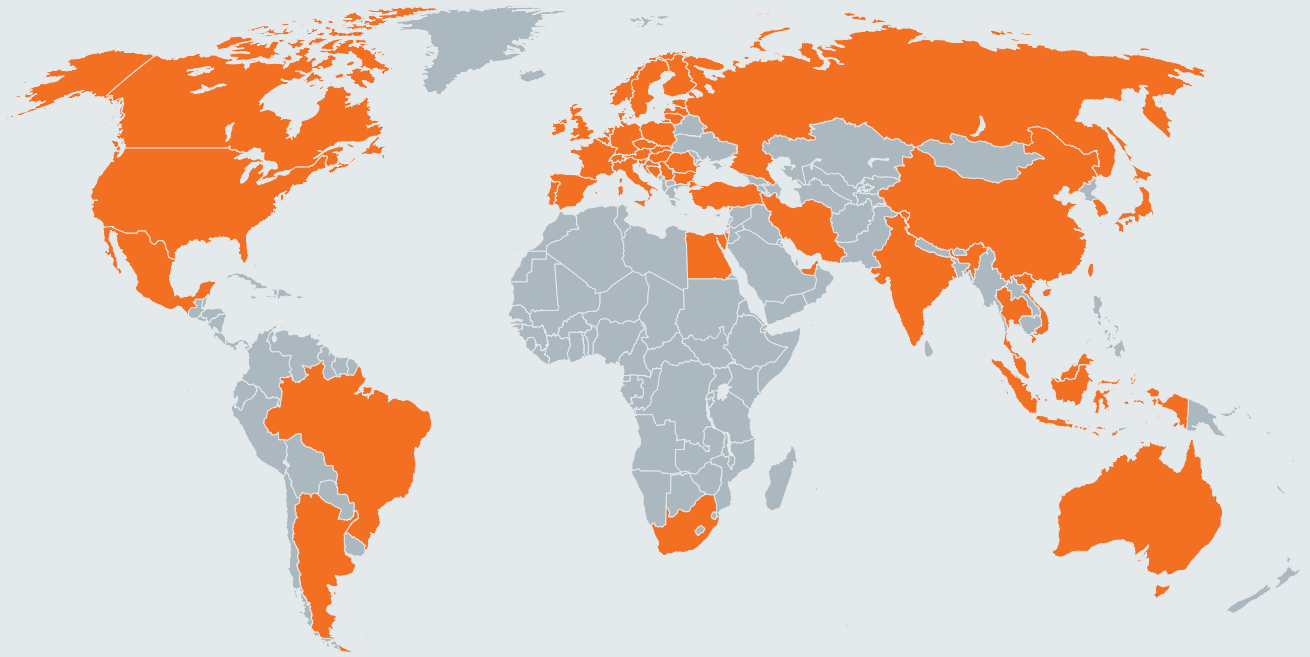

EMUGE-FRANKEN Vertriebspartner finden Sie auf www.emuge-franken.com/vertrieb
EMUGE-FRANKEN sales partners, please see www.emuge-franken.com/sales

EMUGE-Werk Richard Glimpel GmbH & Co. KG
Fabrik für Präzisionswerkzeuge

🏠 Nürnberger Straße 96-100
91207 Lauf
GERMANY

☎ +49 9123 186-0
🖨 +49 9123 14313

FRANKEN GmbH & Co. KG
Fabrik für Präzisionswerkzeuge

🏠 Frankenstraße 7/9a
90607 Rückersdorf
GERMANY

☎ +49 911 9575-5
🖨 +49 911 9575-327

✉ info@emuge-franken.com 🌐 www.emuge-franken.com

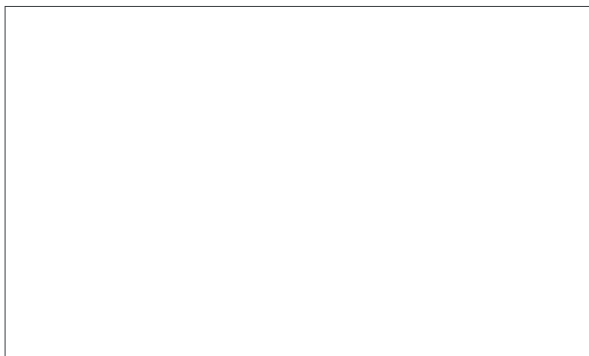

エムーゲ・フランケン株式会社

〒224-0041 横浜市都筑区仲町台1-32-10-403
Tel. 045-945-7831 Fax. 045-945-7832
www.emuge.jp